

TODOS OS DIREITOS RESERVADOS

Agência Nacional de Telecomunicações
K5M: 08999-18-04754
K5B: 09001-18-04754



MANUAL DE INSTRUÇÕES

K502 | K5M | K5B

SISTEMA SEM FIO UHF



MADE IN CHINA IMPORTED BY:

EXCLUSIVE DISTRIBUTOR IN BRAZIL: TEMPLO DOS INSTRUMENTOS
www.templodosinstrumentos.com.br
IMPORTADO POR JERUSALÉM DE COM IMP DE INST. MUSICAIS LTDA.
CNPJ: 14.205.582/0001-57

IMAGEM MERAMENTE ILUSTRATIVA

Leia este manual cuidadosamente antes de usar.



MICROFONES SEM FIO PROFISSIONAL

Maiores dúvidas entre em contato com nosso Centro Técnico:

E-mail: centrotecnico@kadoshmusic.com.br

Tel.: (21) 3842-5360

(21) 96478-8285 

www.kadoshmusic.com.br

www.kadoshmusic.com.br

8. ESPECIFICAÇÃO TÉCNICA

RECEPTOR	
Freqüência da operadora:	UHF 560.000 - 589.700 660.000 - 689.700MHz
Largura de banda:	300KHz
Largura de banda do canal:	300KHz
Grupo predefinido:	15 grupos, 6 frequências em cada grupo
Gama dinâmica:	96dB
Distorção:	<0.1%
Resposta de frequência:	30-20KHz / + - 2dB
Razão de sinal / ruído:	96dB
Sensibilidade de recepção:	-95dBm
Retardamento da Transmissão:	<3ms
Fonte de alimentação:	DC12V 1A
Saída de áudio:	1 x 6,3 mm, 1 x saída XLR

MICROFONE DE MÃO	
Freqüência da operadora:	UHF 560.000 - 589.700 660.000 - 689.700MHz
Largura de banda:	300KHz
Interruptor de frequência:	IR SYNC
Potência de saída:	13mW
Radiação harmônica:	<-50dBc
Bateria:	1 x 8500 Lithium
Duração da bateria:	> 8h
Modulação:	Pi/4 DQPSK
Resposta de frequência:	80Hz - 14000Hz

BODYPACK	
Frequência portadora:	UHF 560.000 - 589.700 660.000 - 689.700MHz
Largura de banda:	30MHz
Interruptor de frequência:	IR SYNC
Potência de saída:	10mW
Radiação harmônica:	<-50dBc
Bateria:	2 x bateria 1.5V AA
Duração da bateria:	> 5h
Modulação:	Pi/4 DQPSK

CONTEÚDO

Breve Introdução	1
Recursos principais	1
Receptor	2
Display do receptor	3
Operação da função de exibição	4
Operação de microfone de mão	6
Operação Bodypack	8
Operação do Receptor	10
Especificação Técnica	12

1. INTRODUÇÃO

Este sistema sem fio digital adota software criptográfico, proporcionando som único e desempenho de RF.

Acessórios de recarga profissionais opcionais. Baterias de Lithium recarregáveis na própria base.

Agrupamento de frequências, display colorido e menu prático que facilita a montagem e manuseio.

2. PRINCIPAIS CARACTERÍSTICAS

- Faixa UHF opcional (560.000 - 589.700MHz | 660.000 - 689.700MHz)
- Tecnologia de transmissão de áudio digital em 16 bits
- Latência de áudio ultra-curta
- Áudio de 48KHz
- LCD colorido e configurações de menu
- Varredura automática de frequência e exibição de espectro

3. RECEPTOR

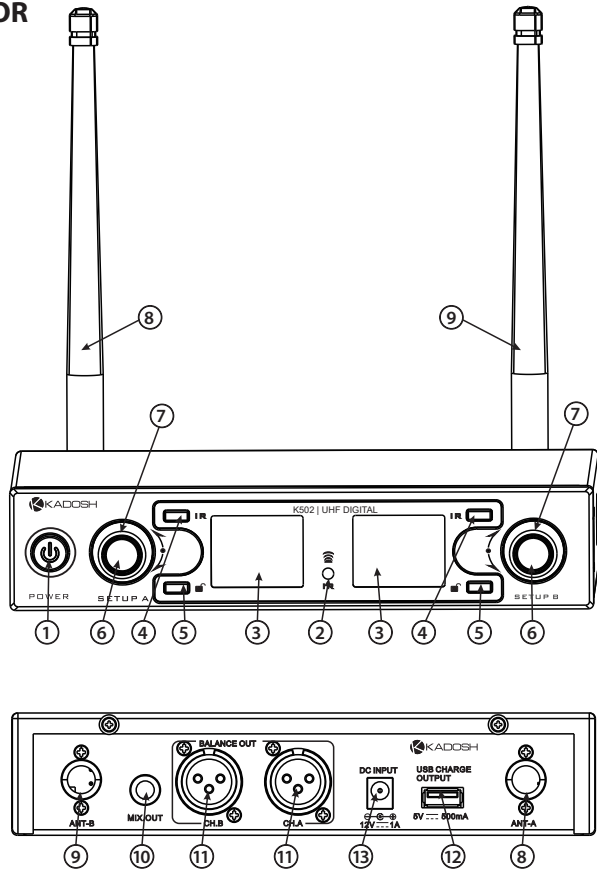

*Imagens meramente ilustrativas

- | | |
|-----------------------------------|--|
| 1 - On / Off | 8 - Antena Omnidirecional canal A |
| 2 - IR SYNC | 9 - Antena Omnidirecional canal B |
| 3 - Display LCD | 10 - Mix OUT P10 (1/4" TRS) |
| 4 - Botão de Sync | 11 - Saída XLR balanceada |
| 5 - Botão de bloqueio desbloqueio | 12 - USB para recarga da pilha de Lithium (Handheld) |
| 6 - Botão Menu | 13 - DC 12v 1A |
| 7 - Volume | |



SYNC picture

Etapas para Sync entre TX/RX

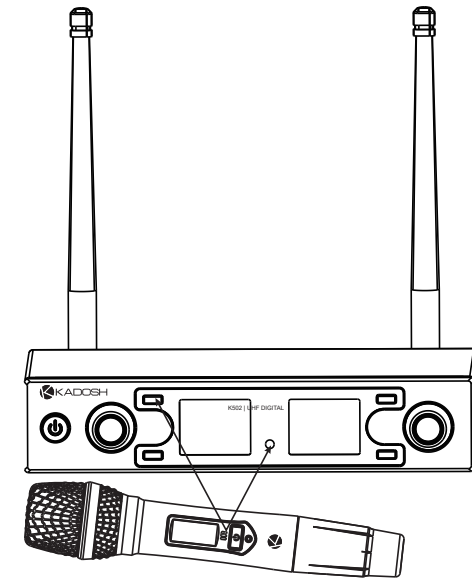

Pressione o botão IR, ligue o microfone de mão, coloque o Handheld de forma que enxergue o LED de IR da base. Aguarde o processo de Sync finalizar.

OBS: Faça o processo do IR sempre antes do uso.

► DICAS PARA UM BOM DESEMPENHO DE RF

Mantenha o receptor a pelo menos 1m da parede

Mantenha o receptor a pelo menos 1m do chão

Posicione as antenas na posição vertical

Não use outros Receptores em cima, mantenha uma distância entre eles.

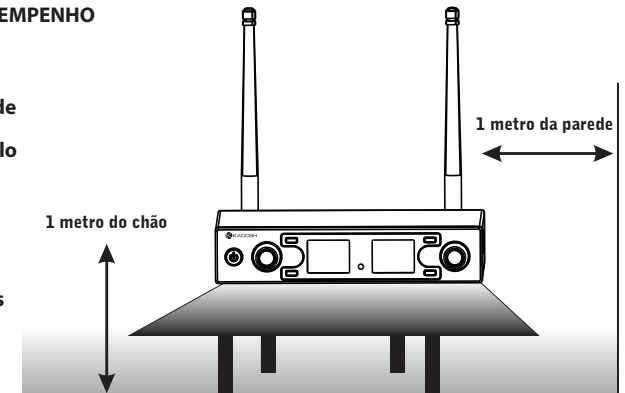

7. OPERAÇÃO DO RECEPTOR

• Levante as antenas e faça com que estejam na posição Vertical.

• Conecte na energia:

Conecte o cabo de alimentação à tomada DC (12v) do receptor, verifique se a energia do local está adequada antes de usar.

• Conecte o cabo de áudio:

Saída mix (1/4"TRS): Use esta saída quando necessitar usar os dois canais do receiver simultaneamente. Conecte o cabo à uma entrada da console ou caixa ativa.

Saída XLR (balanceada): Use esta saída para controle independente de cada canal do receiver, esta é a mais indicada para o uso. Conecte cada cabo XLR à uma entrada da console e faça os ajustes necessários para cada microfone independentemente.

• Conecte o cabo de carga USB:

Necessário que no primeiro uso o microfone seja recarregado completamente através do cabo USB que acompanha o produto.

• Ligue o botão liga / desliga no Receiver:

O visor LCD será ligado e então o receptor está no estado de funcionamento.

Nota: antes de ligar o receptor, gire o botão de volume para o mínimo, ajuste o volume conforme necessário quando o receptor estiver funcionando.

• Realize a busca de canais:

Através do botão SET e selecione a opção SCAN.

Aguarde o processo concluir e faça o processo de Sync entre RX e TX.

4. PONTO DE RECEPÇÃO

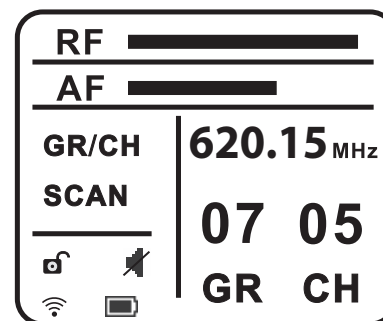

RF ██████████ **RF:** Indica a intensidade do sinal, o comprimento mais longo da barra de nível, o sinal está mais forte.

AF ██████████ **AF:** Indica o nível de áudio que está sendo enviado através do microfone ao receiver.

GR/CH **GR = Grupo:** Indica o grupo de frequência atual.

CH = Canal: Indica a frequência atual.

SCAN
UP
DOWN Busca automática: Escaneie automaticamente para cima ou para baixo para procurar a frequência disponível até chegar a frequência desejada. Pode ser configurado em função SCAN.

🔒 Status de bloqueio ou desbloqueio.

🔇 Mudo, indica que o receptor está em estado mudo (mute).

📶 Ícone IR, ao piscar indica que está enviando sinal SYNC.

🔋 Ícone da bateria, indica o estado da bateria do microfone.

OPERAÇÃO DA FUNÇÃO DE EXIBIÇÃO

• Quando o receptor estiver funcionando, pressione longamente UNLOCK para desbloquear o sistema. Faça os ajustes necessários.

Nota: a configuração abaixo está em estado de desbloqueio.

• Modelo de configuração de canal

Ajuste o botão de controle SETUP e pressione-o no modo de configuração do canal enquanto o GR / CH estiver piscando.

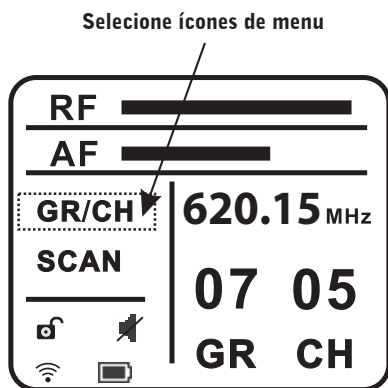

Em seguida, ajuste o botão de controle para selecionar o menu desejado, selecione o canal aumentando ou diminuindo.

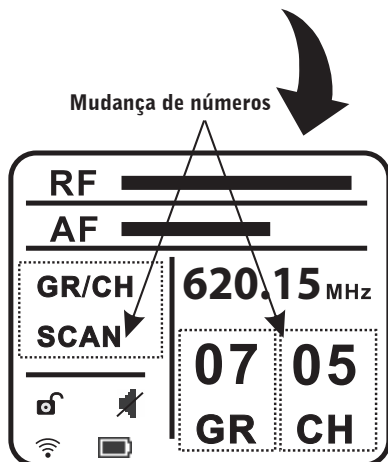

► BODYPACK LCD

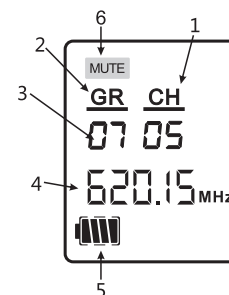

- 1, CH Indica o canal utilizado
- 2, GR Indica o grupo utilizado
- 3, 07 05 Indica o grupo 7, canal 5
- 4, 620.15 MHz Indica frequência de uso atual
- 5, Indica o estado da bateria. Ao piscar indica que o nível de carga está baixa.
- 6, Indica status silencioso|mute

- Remova a tampa do compartimento de pilhas, insira 2x 1,5V AA.
- Ligue o interruptor para o lado "ON", se o LCD não estiver aceso, verifique se as pilhas estão em polaridade correta ou baixa energia. Se o indicador do nível de carga do LCD estiver piscando, mude para novas pilhas. Recomendamos Alcalinas.
- O bodypack só pode funcionar com a mesma frequência do receiver.
- Realize o processo de Sincronismo entre o Receiver e Bodypack.

(3) Não utilize dois bastões juntos:

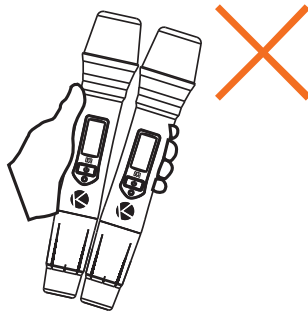

(4) Atenção, a distância de uso entre o globo do microfone e a boca não pode ser inferior a 15 cm.

• Digitalizar Modo de canal disponível
selecionar ícones de menu

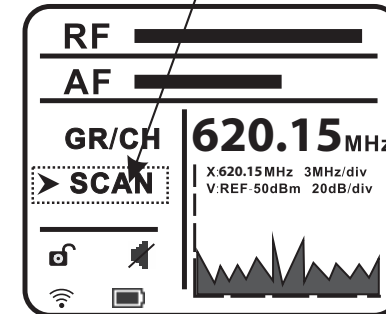

Análise do Espectro

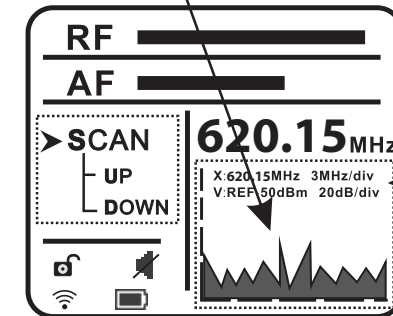

Informações de Frequência

6. OPERAÇÃO DO BODYPACK

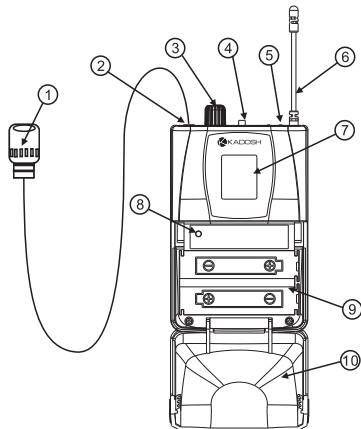

1. Microfone Headset / Lapella
2. Mini XLR para input do microfone
3. Ajuste de volume
4. Botão On | Mute | Off
5. Led power
6. Antena Omnidirecional
7. Display de LCD
8. Led de Sync | IR
9. Compartimento de Pilhas AA 2x 1,5V
"Aconselhamos o uso de Alcalinas".
10. Tapa do compartimento de pilhas

Pressione o botão de SETUP, selecione a função SCAN para acesso no modo de SCAN.

Em seguida, através do botão SETUP selecione a opção UP ou DOWN para que iniciar o processo de SCAN automaticamente (2). Esta função é conveniente para o usuário encontrar a frequência disponível rapidamente.

5. OPERAÇÃO DE MICROFONE DE MÃO (HANDHELD)

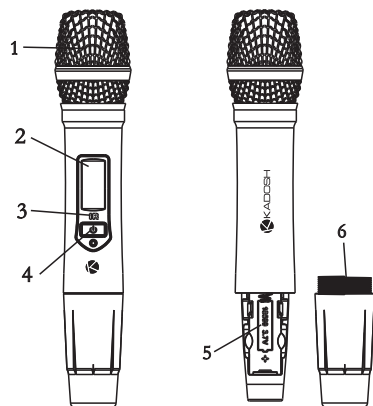

1. Cápsula do microfone. Não deixe cair, isso poderá danificar.
2. Visor LCD: Indica o estado e informações do microfone.
3. Led SYNC: Use para receber o sinal IR do receiver.
4. Interruptor ON | MUTE | OFF
5. Tipo da Bateria: Insira a bateria de Lithium 18500. Observe para inserir na polaridade correta.
6. Copo do compartimento de Pilha. Gire para esquerda para soltar, gire para direita para fechar.

► FUNÇÕES NO LCD DO MICROFONE

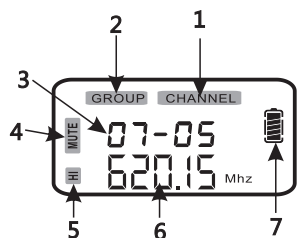

1. **CHANNEL** Indica o canal que esta sendo utilizado.
2. **GROUP** Indica grupo que esta sendo utilizado.
3. **07-05** Indica o GRUPO 7 e o CANAL 05
4. **MUTE** Indica o estado de MUTE.
5. **HI** Indica a força da potência do transmissor.
6. **620.15 Mhz** Indica a frequência que está sendo utilizada.
7. **[Battery Icon]** Indica o estado da carga da pilha. Ao piscar, indica que a bateria está fraca.



Indica o status do microfone, pressione o botão LIGAR / DESLIGAR até ver OFF, então o microfone está desligado.

- Remova a tampa do compartimento de pilhas, insira a bateria de lítio 1x18500 na polaridade correta.
- Pressione e segure o botão LIGAR / DESLIGAR por 3 segundos, se o LCD não estiver aceso, verifique se a pilha está em polaridade correta ou se a pilha está fraca. Se o indicador de bateria do visor LCD estiver piscando, troque a pilha.
- O microfone só pode funcionar com a mesma frequência do receiver, para isso, faça o SYNC.
- O bastão salva automaticamente os últimos canais usados, não é necessário reiniciar se nenhuma alteração for feita.
- O transmissor de mão, por conter uma bateria de Lítio, é alimentado apenas por porta via USB, por um cabo fornecido que deve ser acoplado na base.
- Não acompanha fonte de energia para recarga da pilha de Lithium.

DICAS DE UTILIZAÇÃO DO HANDHELD

(1) Não segure no globo do microfone:

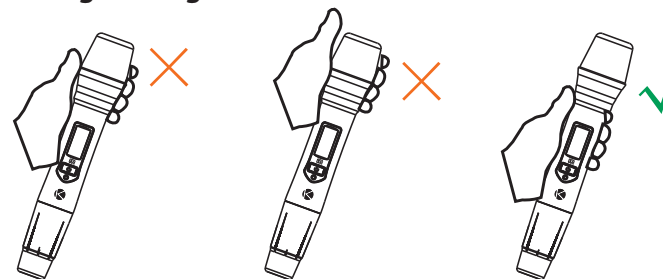

(2) Evite segurar o microfone na altura da antena:

